



मार्बल वर्कर (ड्राइ फिक्सिंग) इंटरमीडिएट ट्रेड टेस्ट मॉक प्रैक्टिकल टेस्ट पेपर

此文件關於雲石工（乾掛）工藝測試考題。如有需要索取此文件的中文版本，請致電 2100 9000 與香港建造業工藝測試中心聯絡。

This document related to mock test paper of intermediate trade test for Marble Worker (Dry-Fixing). Should you require an English version of this document, please contact Hong Kong Construction Industry Trade Testing Centre at 2100 9000.

अस्वीकरण

इस सामग्री का कोई भी भाग किसी भी रूप में या किसी भी माध्यम से सीआईसी की लिखित अनुमति के बिना पुनः प्रस्तुत या स्थानांतरित नहीं किया जा सकता है। जबकि इस सामग्री में शामिल जानकारी की सटीकता सुनिश्चित करने के लिए उपयुक्त प्रयास किए गए हैं, हालाँकि, सीआईसी पाठकों को जहां भी संभव होगा अपने व्यावसायिक सलाहकारों से उपयुक्त मुफ्त सलाह लेने के लिए प्रोत्साहित करेगा, और पाठकों को किसी भी प्रासंगिक कार्रवाई के लिए इस सामग्री को इस तरह व्यावसायिक सलाह के लिए एक विकल्प के रूप में उपयोग या भरोसा नहीं करना चाहिए।

पूछताछ

इस सामग्री के संबंध में पूछताछ हांगकांग कन्स्ट्रक्शन इंडस्ट्री ट्रेड टेस्टिंग सेंटर (निर्माण उद्योग व्यापार परीक्षण केंद्र) में निम्न पते पर की जा सकती है:

95, Yue Kwong Road	95, युए क्वोंग रोड
Aberdeen	अबेर्दीन
Hong Kong	हांगकांग

टेलीफोन: (852) 2100 9000

फैक्स: (852) 2100 9090

ईमेल: enquiry@cic.hk

वेबसाइट: www.cic.hk

© 2020 कन्स्ट्रक्शन इंडस्ट्री कौंसिल (निर्माण उद्योग परिषद)।

इंटरमीडिएट टेड टेस्ट

कार्य शीर्षक: मार्बल वर्कर (ड्राइ फिक्सिंग)

ग्रेड: अर्धकुशल कामगार

परीक्षा विषय: नामित स्थान पर निम्नलिखित कार्य पूरा करें:

1. कार्य योजना के अनुसार, 600x600 मिमी बेस ब्लॉक के दो टुकड़े लगाने के लिए बटफ्लाई और एंगल ब्रैकेट का उपयोग करें;
2. कार्य योजना के अनुसार, 600x600 मिमी के म्युरल मार्बल का एक टुकड़ा लगाने के लिए बटफ्लाई और एंगल ब्रैकेट का उपयोग करें;
3. M10 एंकर बोल्ट की स्थापना के लिए प्रोत्साहित करें और प्रक्रिया में आवश्यक परीक्षण करने के लिए टॉर्क रिंच का उपयोग करें।

परीक्षा समय: 3 घंटे

ध्यान:

- (1) उम्मीदवार संलग्न प्रैक्टिकल टेस्ट नोट्स को ध्यान से पढ़ना चाहिए,
- (2) यदि उम्मीदवार परीक्षा के दौरान सुरक्षा सावधानी नहीं बरत सकता/सकती है, तो उम्मीदवार को असफल के रूप में चिह्नित किया जाएगा।
- (3) परीक्षा पेपर में 4 पृष्ठ होते हैं जिसमें 100 अंकों के साथ पूर्ण अंक होते हैं, 60 और प्लस पासिंग अंक होता है।

मार्बल वर्कर (ड्राइ फिक्सिंग) के लिए कार्य योजना

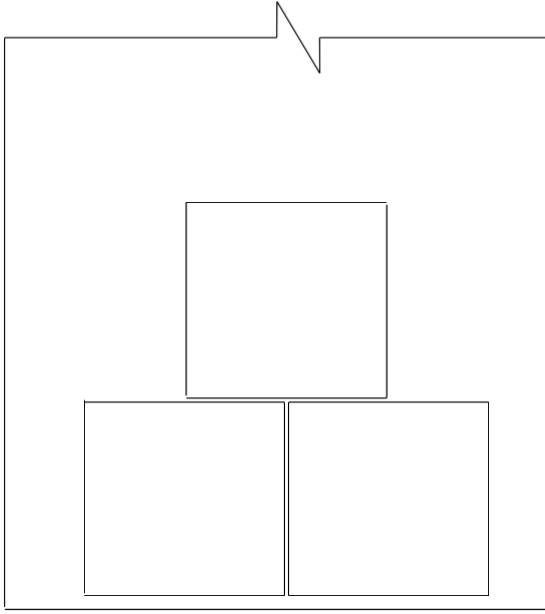

अगला दृश्य योजना

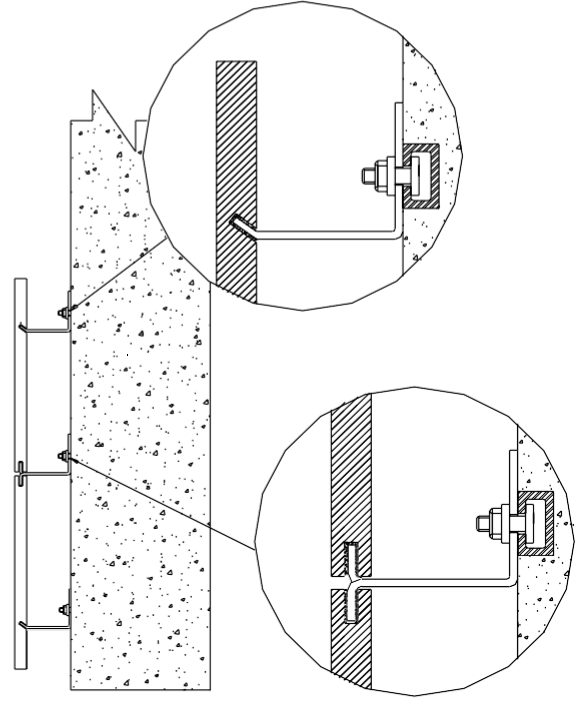

साइड दृश्य योजना

यह योजना वास्तविक अनुपात पर आधारित नहीं है; माप मिलीमीटर में हैं।

उम्मीदवारों के लिए नोट्स:

1. उम्मीदवारों को परीक्षा पेपरों को ध्यान से पढ़ना चाहिए और किसी भी प्रश्न के लिए निरीक्षक से पूछना चाहिए।
2. उम्मीदवारों को परीक्षा शुरू होने से पहले परीक्षा पेपर के साथ जुड़े चित्रों और विनिर्देशों को पढ़ना चाहिए, यदि कोई हो।
3. उम्मीदवारों को प्रदान किए गए परीक्षा पेपर, वर्किंग ड्राइंग और विनिर्देशों के अनुसार परीक्षा देनी चाहिए।
4. उम्मीदवार स्वयं संबंधित सुरक्षा जूते लाएंगे, अन्य सुरक्षा उपकरण व्यापार परीक्षा केंद्र द्वारा प्रदान किए जाएंगे। कार्य सुरक्षा सुनिश्चित करने के लिए उम्मीदवारों को सभी आवश्यक एहतियाती उपाय करना चाहिए।
5. परीक्षा के लिए आवश्यक सभी उपकरण और सामग्री व्यापार परीक्षा केंद्र द्वारा प्रदान की जाएगी, उम्मीदवारों को अपनी उपयुक्तता और गुणवत्ता की जांच करनी चाहिए। उम्मीदवार व्यापार अभ्यास आधारित उपकरण और सामग्री का सही उपयोग करेंगे। सभी उपकरणों को परीक्षा के बाद व्यापार परीक्षा केंद्र में वापस कर दिया जाना चाहिए। उम्मीदवार किसी भी समस्या के लिए निरीक्षक से पूछ सकते हैं।
6. उम्मीदवारों को परीक्षा में उपयोग किए जाने वाले उपकरणों और सामग्रियों को संभालने और हटाने और संबंधित कार्यों को करने की आवश्यकता है।
7. निरीक्षक समय-समय पर परीक्षा के दौरान तस्वीरें लेगा।
8. उम्मीदवारों को कैमरे या मोबाइल फोन से कोई भी तस्वीर या वीडियो लेने की अनुमति नहीं है।
9. आपात स्थितियों को छोड़कर, उम्मीदवारों को व्यापार परीक्षा के दौरान अपने मोबाइल फोन को उपयोग करने की अनुमति नहीं है।

10. अंकन योजना निम्नलिखित मानदंडों पर आधारित है:
- ड्राइंग और विनिर्देश को समझना
 - परीक्षा शुरू होने से पहले तैयारी के काम
 - काम करने की प्रक्रियाएं
 - कार्यों की सटीकता और गुणवत्ता
 - कार्यों की प्रगति
 - सामग्री की उचित हैंडलिंग और उपयोग
 - औजारों और उपकरणों का उचित उपयोग
 - सुरक्षा सावधानियां
 - अन्य व्यापारों पर विचार करें
 - परीक्षा पूरा होने के बाद हाउसकीपिंग
11. समय समाप्त होने पर सभी उम्मीदवारों को रुक जाना चाहिए।
12. उम्मीदवारों को परीक्षा के बाद परीक्षा पेपर निरीक्षक को वापस करना आवश्यक है।
13. निरीक्षक को रिश्त की पेशकश करना कानूनी रूप से एक अपराध है और व्यापार परीक्षण केंद्र ऐसे किसी भी मामले के लिए आईसीएसी को रिपोर्ट करेगा।

यदि उम्मीदवार किसी भी आवश्यक सुरक्षा सावधानी बरतने में विफल रहता है और / या किसी भी खतरनाक परिस्थितियों में काम करता है, तो उसे असफल निर्धारित कर दिया जाएगा/दी जाएगी